

NEU
Versand- u. Lagerfreundlich

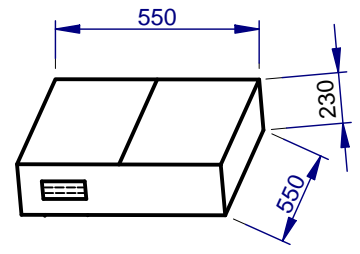
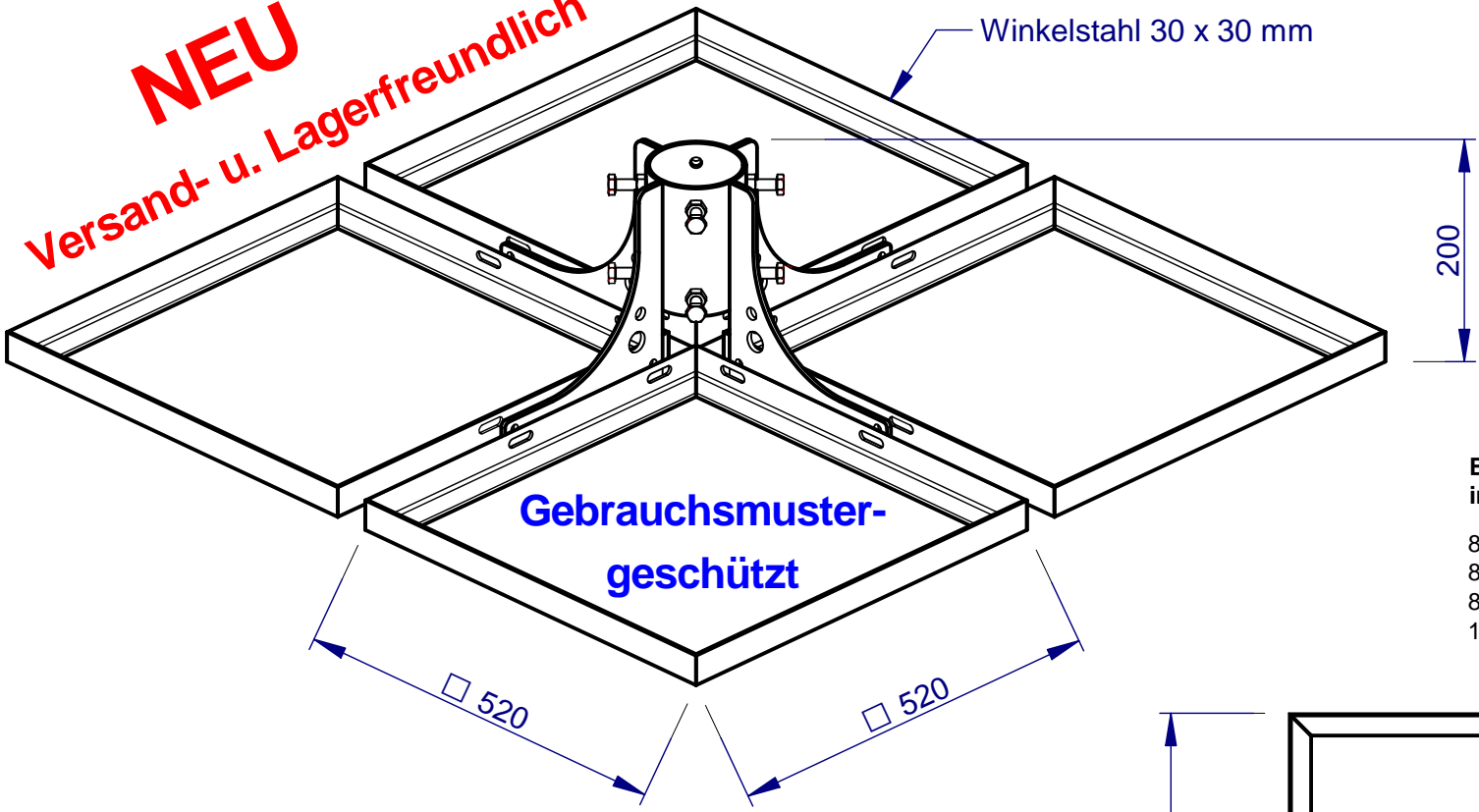

Verpackungskartonage mit Typen - Aufkleber

Befestigungen- u. Klemmschrauben in Folientasche abgezählt:

- 8 St. Schloßschrauben m. Vierkant M 8 x 20 mm
- 8 St. Unterlegscheiben D = 8,3
- 8 St. Selbstsichernde Muttern M 8
- 1 St. Erdungsschelle 16² M 10

Ideal für Standorte mit 0 - 12,5 Grad Neigung

S-A-H 005 Typ A oder B
Großer Standfuß 5 teilig

Für Rundmasten von:

- A) Ø 76 mm u. 60 mm**
- B) Ø 60 mm u. 50 mm**

feuerverzinkt nach DIN EN ISO 1461
 Gewicht: ca. 14,50 kg

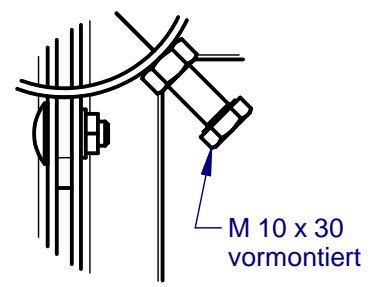

Ansicht: **Z**
 Eckausbildung

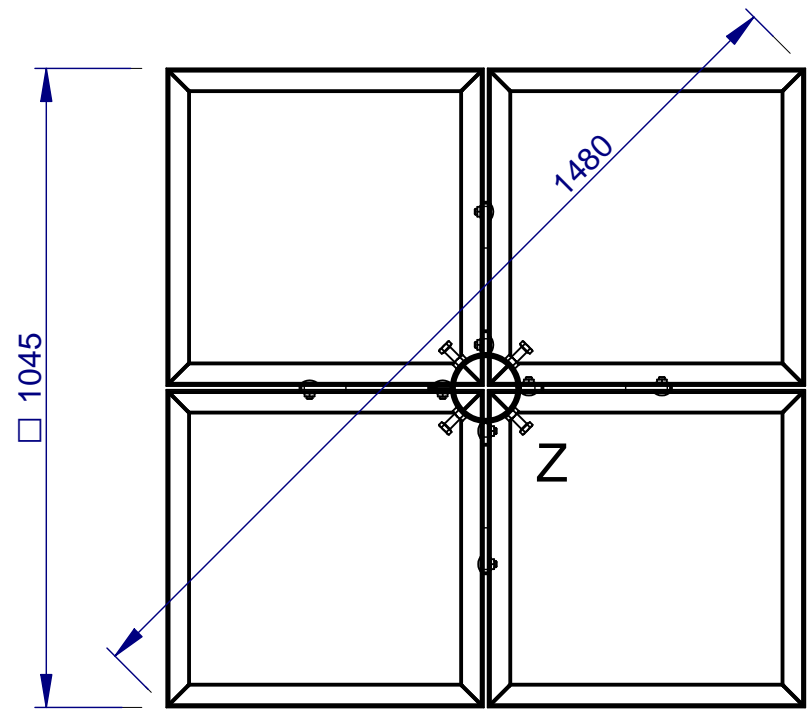

Typenbezeichnung	Rundmast-Durchmesser	mögliche Aufstellsschräge in Grad
Großer Standfuß		
S-A-H 005 Typ: A	Ø 76,1 mm	3,5 °
	Ø 60,3 mm	10,5 °
S-A-H 005 Typ: B	Ø 60,3 mm	12,5 °
	Ø 48,3 mm	10,0 °